

## PRINCIPE DE FONCTIONNEMENT DU GOND MULTIRÉGLAGE UNIVERSEL

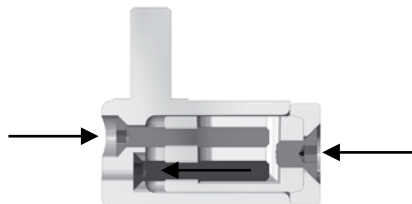

Ax1



Bx1



Cx1



Dx1



Ex1



Fx1

1

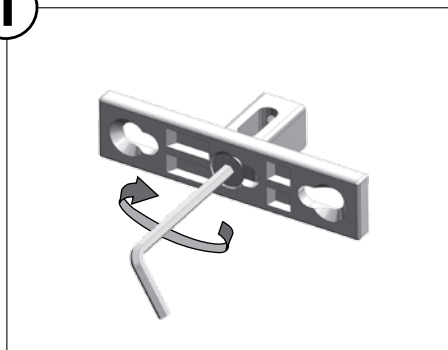

Choisir la position du fût **B** sur la platine **A**.  
Fixer le fût **B** sur la platine **A** avec la vis **D**.  
Serrer la vis **D** à l'aide d'une clé BTR de 5.

2



Positionner la vis de réglage **E** sur le trou inférieur du fût **B**.  
Serrer la vis à l'aide d'une clé BTR de 4.

3

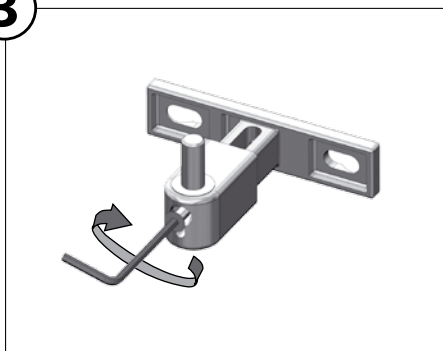

Placer l'oreille **C** sur le fût **B**.  
Positionner la vis de blocage **F**.  
Serrer la vis à l'aide d'une clé BTR de 4.  
Effectuer le réglage fin une fois le gond monté.