

# Notice Portail aluminium coulissant

## « Genève »

(ouverture à gauche ou à droite vu de l'extérieur)

### largeur entre piliers jusqu'à 3.06m

(largeur entre piliers préconisée pour un portail motorisé = 3m)

SL-125 hauteur des piliers : 1.32m (minimum sous chapeau)

### Outillage nécessaire :



Perceuse à percussion  
forets béton Ø8mm  
foret métal Ø3mm



clef de 10 et 13



niveau



tournevis  
cruciforme













embout torx

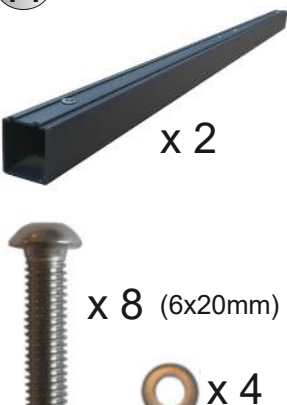

clef allen

### Accessoires fournis :

<p>1</p>  <p>2m x 2 + 1.75m</p>	<p>2</p>  <p>x 1</p>	<p>3</p>  <p>x 1</p>	<p>4</p>  <p>x 2</p>	
<p>5</p>  <p>x 1</p>	<p>6</p>  <p>x 1</p>	<p>7</p>  <p>5x20mm x 2</p>	<p>8</p>  <p>x 8</p>	<p>9</p>  <p>x 26</p>
<p>10</p>  <p>poignée extérieure pour portail manuel uniquement</p> <p>x 1</p>		<p>OPTION</p>  <p>(en option, pour portail motorisé)</p> <p>x 2</p> <p>Pour un ensemble portail + moteur le montant côté fermeture est remplacé par un montant sans perçage.</p>	<p>11</p>  <p>x 2</p> <p>x 8 (6x20mm)</p> <p>x 4</p>	<p>12</p>  <p>x 2</p>

## ASSEMBLAGE DES 2 PARTIES :

Insérer les « clefs de jonction » dans les traverses en respectant le sens indiqué,  
Réunir les 2 parties, puis visser avec les vis 6x20mm

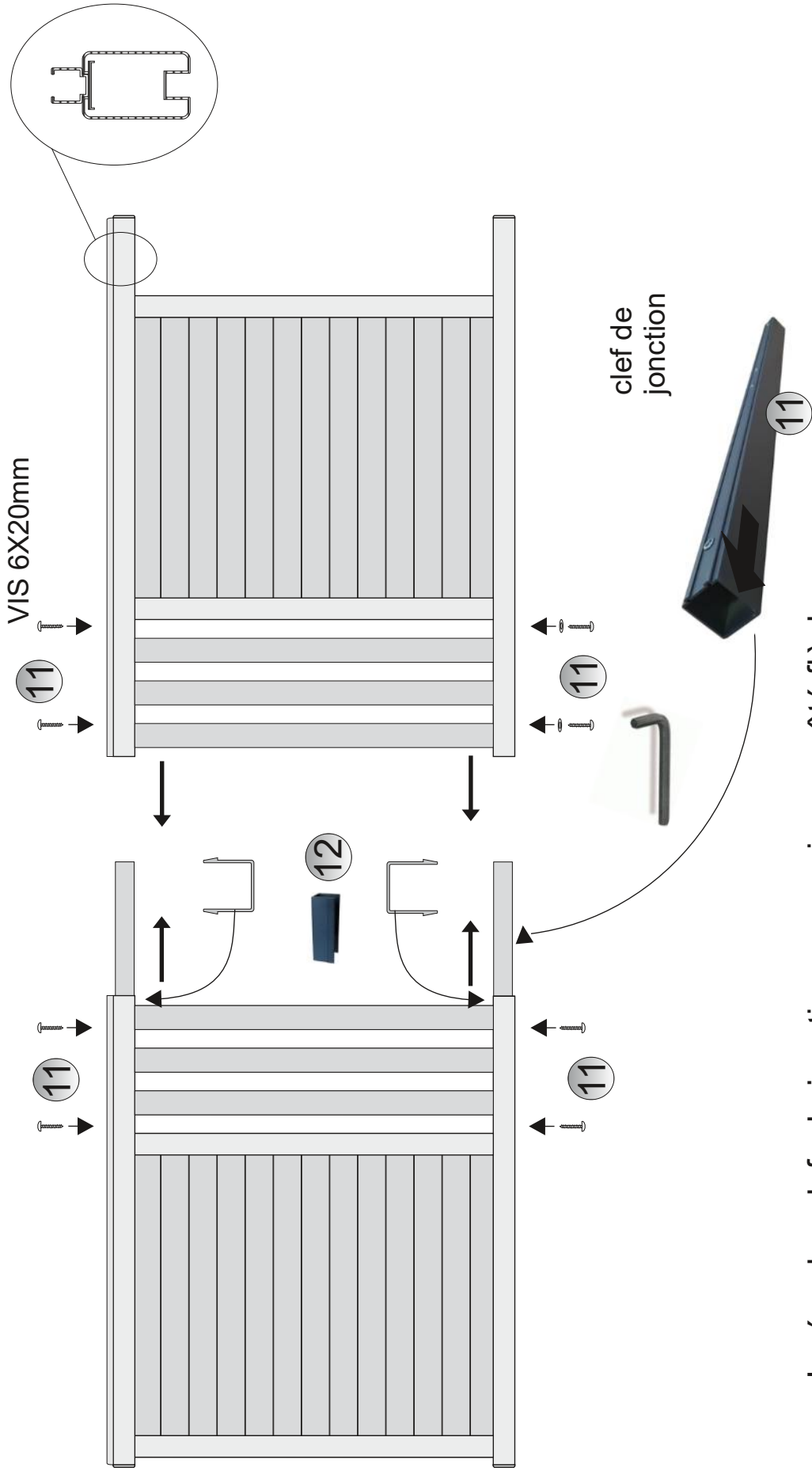

Insérer les clefs de jonction au maximum, côté flèche  
dans la partie serrure, comme ci dessus puis relier les deux  
parties du portail.

# Préparation du seuil:

Le seuil doit être parfaitement de niveau, lisse, en béton armé (de préférence)

profondeur: au moins 20cm

largeur : environ 25cm (pour un portail automatisé, prévoir un socle de 40cm pour le moteur)

longueur : voir ci dessous.

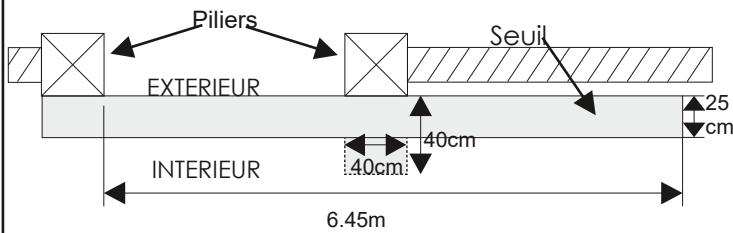

(Vu de dessus)

ouverture vers la gauche (vu depuis l'extérieur)

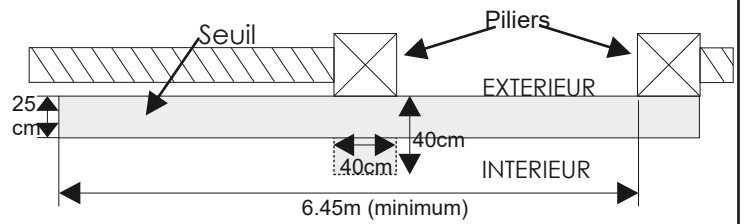

(Vu de dessus)

ouverture vers la droite (vu depuis l'extérieur)

# Le rail au sol:

Placez les rails **1** sur votre seuil béton à 25mm des piliers (attention à bien les aligner, notamment à l'aide des tourillons plastique pour faire la jonction entre les rails)

Marquez l'emplacement des trous du rail sur le seuil pour les chevilles.

Perçage : Ø 8mm

fixez le rail avec les vis torx et chevilles **9**

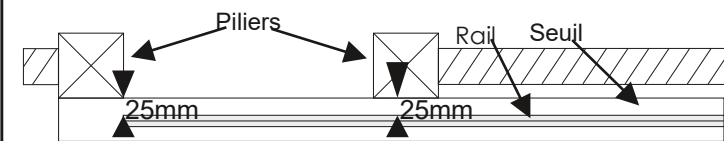

(Vu de dessus)

ouverture vers la gauche (vu depuis l'extérieur)

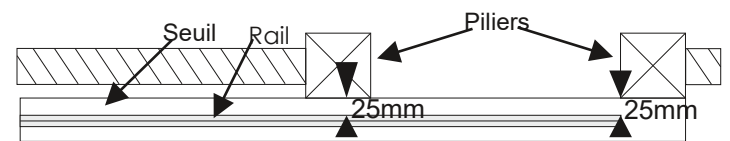

(Vu de dessus)

ouverture vers la droite (vu depuis l'extérieur)

# Les roulettes

Insérez les roulettes **7** dans les mortaises et les fixer avec les vis fournies (5x25mm).

# La serrure

(pour ouverture manuelle uniquement)

Insérez la serrure **10** dans la mortaise du montant puis mettre en place le cylindre avant de fixer la serrure avec les vis fournies. Placer les plaques de propreté pour marquer le perçage, percer (foret metal Ø3mm) puis visser les plaques avec les 4 vis noires fournies.

# L'assemblage (voir page 2)

Pour faciliter l'assemblage des deux parties, placez les panneaux avec leurs roulettes sur le rail au sol puis visser par le haut et par le bas avec une clef allen **11** vis 6x20mm)

Insérez les entretoises au maillet **12**

# Les gâches de réception

Assembler les pièces **5** et **6** =

(clef de 10)

(fixer le carénage après l'installation de la gâche)

Gâche de réception à la fermeture.



gâche de réception à l'ouverture.



# La platine de guidage et gâches de réception du portail fermé :

Assemblez les pièces ② et ③ =  
(clef de 10)



(platine de guidage)



Ne pas mettre les caches écrous ④ tant que la platine de guidage n'est pas en place et bien ajustée.

Installez le portail sur le rail en vous assurant de l'aplomb, puis présentez la platine de guidage sur le pilier. Le patin de glissement ③ doit rentrer dans le rail de guidage →

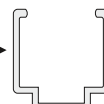

(profilé supérieur)

Marquez sur le pilier les points de perçage.

Percez le pilier (Ø8mm). Retirez si nécessaire le patin de glissement ③ et fixer la "platine de guidage" avec 2 goujons d'ancrage ⑧ . (clef de 13)

Fermez le portail à la position souhaitée, présentez la gâche de réception afin de marquer le perçage à effectuer sur le pilier.

La pointe de la serrure doit rentrer dans l'interstice de la gâche.

Percez le pilier (Ø8mm) et fixer la "gâche de réception" avec 2 goujons d'ancrage ⑧ . (clef de 13)

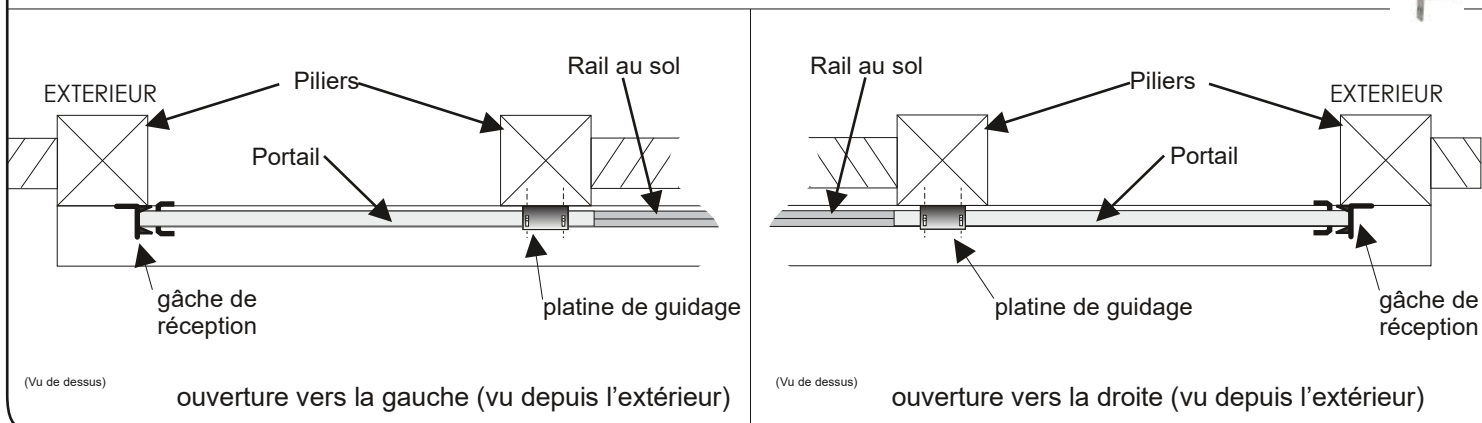

# Gâche de réception du portail ouvert :

Ouvrez le portail au maximum puis placez la gâche de réception (environ à mi-hauteur du portail) sur le mur là où vous souhaitez arrêter le portail. (si nécessaire prévoir une cale ou un poteau si vous n'avez pas de muret ou s'il est trop en retrait)

Fixez la gâche de réception au mur à l'aide de 2 goujons d'ancrage ⑧ . (clef de 13)

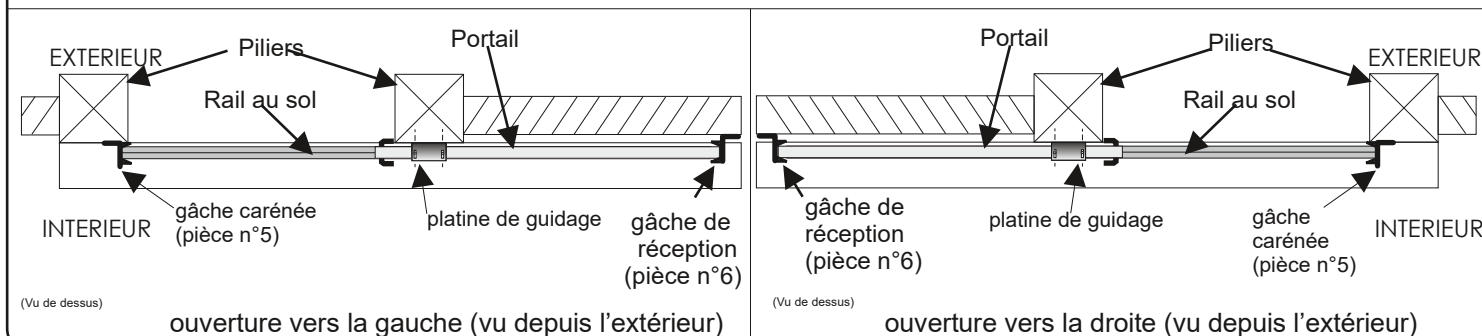

## Les dimensions du SL-125 3.08m:

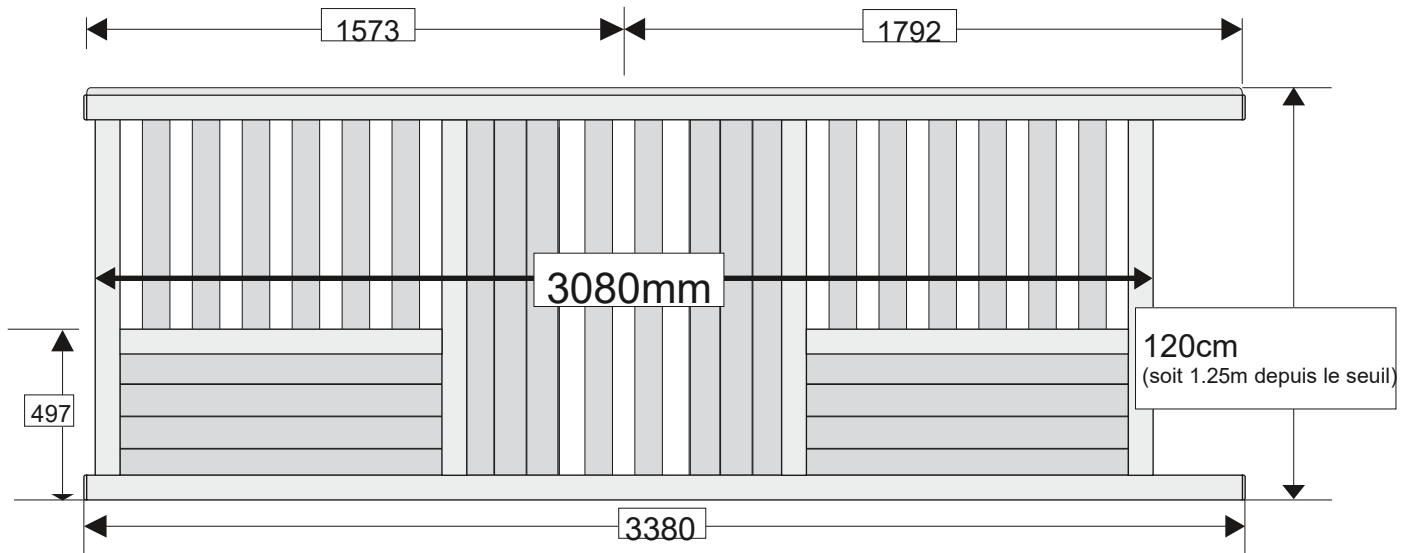

Vérifiez régulièrement le rail de guidage supérieur en s'assurant qu'il ne soit pas encombré.

### La garantie

A partir de la date de facturation : 2 ans

### Ce que couvre la garantie

- Le portail est conçu pour une ouverture normale, la pose doit répondre aux normes en vigueur.
- Il est garanti en cas de défauts de fabrication (dans le cadre des articles 1792 et suivants du code civil), vices cachés, dans les conditions citées ci-dessus.
- Le portail doit être utilisé normalement sans avoir subi de modifications.
- La garantie se limite au remplacement des pièces défectueuses et ne peut en aucun cas donner lieu à des dommages et intérêts tels que, notamment, frais de démontage / remontage, déplacement...

### Ce que ne couvre pas la garantie

- Les défauts apparents doivent être signalés avant la mise en oeuvre du produit.
- les détériorations volontaires.
- Désordres consécutifs à un événement extérieur (accident ou cas de force majeure, dégâts des eaux, tempêtes,...)