

Nice

NOTICE DE MONTAGE

BRAS SPECIAL POP

LE BRAS SPECIAL POP PERMET DE MOTORISER DES PORTAILS AVEC UN ECOINCON REDUIT.

Il a été créé pour fonctionner uniquement avec le POP, toute autre utilisation doit être considérée comme impropre ! Le constructeur ne répond pas des dommages résultant d'une utilisation différente.

IMPORTANT:

LA COTE « C » DOIT ETRE MAXI DE 200 mm ET MINI DE 40 mm.

L'ANGLE D'OUVERTURE DU PORTAIL EST DE 90°

LA COTE « E » DOIT ETRE MINI DE 200mm

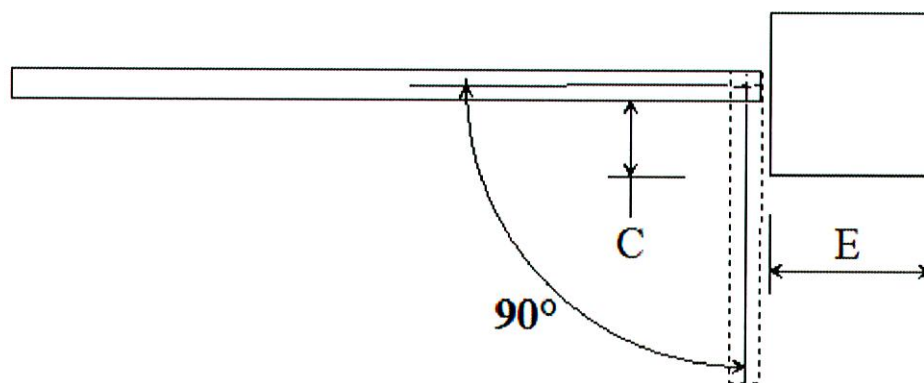

Le kit **BRAS SPECIAL** est livré avec sa bielle coulissante, son coulisseau aussi que deux rondelles et une vis BTR .

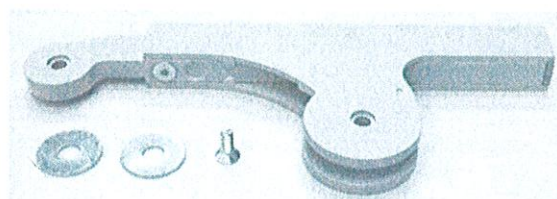

INSTALLATION :

REGLER LA LONGUEUR DU BRAS A LA MOITIE DE SON DEBATTEMENT (fig1)

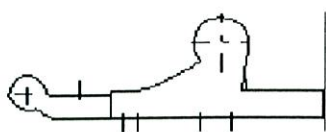
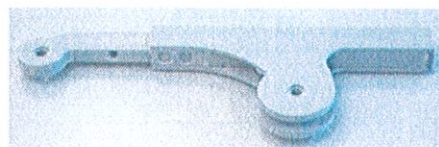
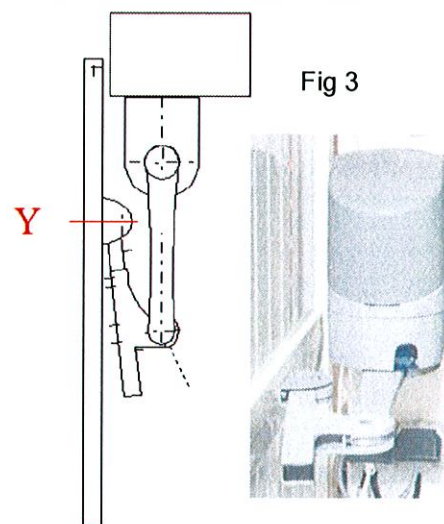
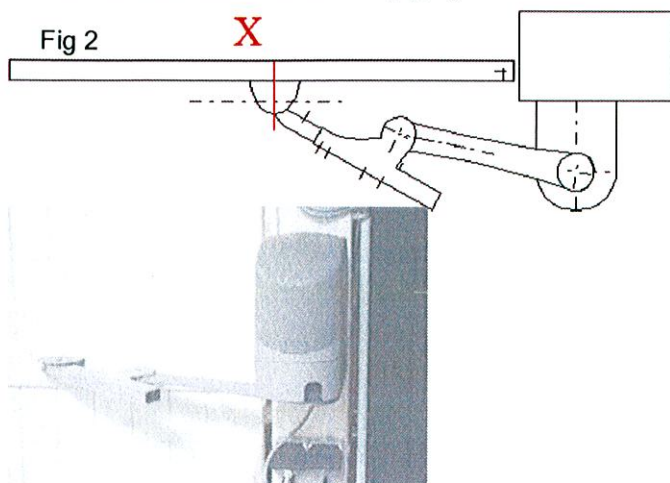

Fig 1



1/ METTRE L'ENSEMBLE EN BLOCAGE MECANIQUE, TRACER LE REPERE « X » SUR LE PORTAIL FERME (fig 2)

2/ TRACER LE REPERE « Y » SUR LE PORTAIL EN POSITION OUVERT AVEC LE BRAS MO-TEUR PARALLELE AU PORTAIL (fig 3)



3/ TRACER LE REPERE « Z » SUR LE PORTAIL AU CENTRE DE X , Y (fig 4)

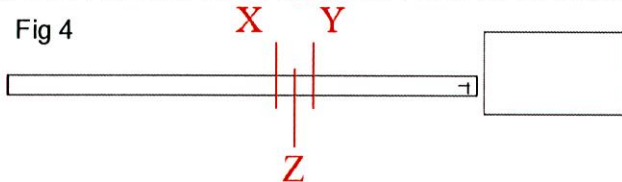

4/ FIXER LA DEMI-LUNE SUR LE PORTAIL AU REPERE « Z » (fig5)

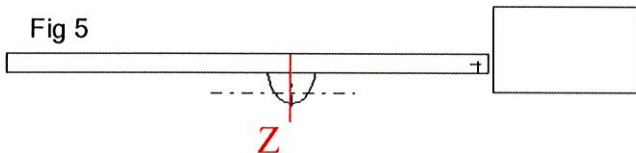

5/ TOUT EN CONSERVANT L'ENSEMBLE EN VERROUILLAGE MECANIQUE , AJUSTER LA LONGUEUR DU BRAS EN UTILISANT LES DIFFERENTS TROUS .(fig 6)

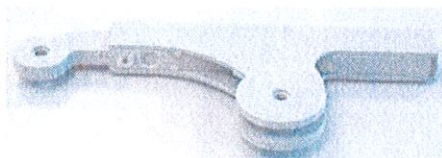
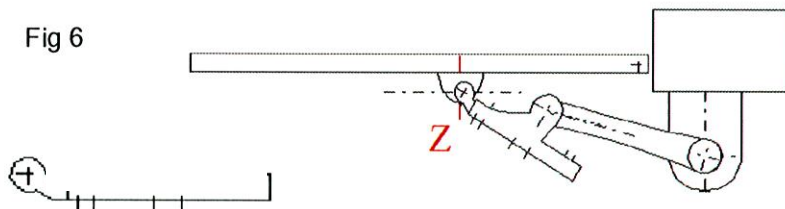

Fig 6



6/ INSTALLER LES RONDELLES POUR LE RATTRAPAGE DU JEU

